

CASADA
healthcare



CANOO V



ВІТАЄМО!

Купуючи цей масажер, ви продемонстрували уважність до здоров'я.

Щоб ви могли довго користуватися перевагами цього пристрою, ми просимо вас уважно прочитати та дотримуватися інструкцій з безпеки.

Сподіваємось, вам сподобається ваш персональний Сапоо V.

З моменту свого заснування в 2000 році ім'я CASADA означає високоякісні продукти в області оздоровлення та фітнесу.

Сьогодні пристрої CASADA доступні в 37 країнах світу. Продукцію CASADA, а також надійність і відмінну якість характеризують безперервний розвиток, характерний дизайн і сувора спрямованість на підвищення якості життя.



I. НАСТУПНІ ОСОБИ ПОВИННІ ВИКОРИСТОВУВАТИ ПРИСТРІЙ ЛИШЕ ПІСЛЯ КОНСУЛЬТАЦІЇ З ЛІКАРЕМ:

- Люди, які легко піддаються впливу електромагнітних хвиль, наприклад користувачі кардіостимуляторів або подібних пристроїв.
- Люди, які страждають на злоякісну пухлину.
- Людям із захворюваннями серця.
- Жінки під час менструації, відразу після пологів і під час вагітності.
- Люди, які страждають на діабет і тому мають обмежені сенсорні здібності.
- Люди з ушкодженнями шкіри в зоні масажу.
- Люди з температурою тіла вище 38 градусів (лихоманка).
- Особи, які страждають на гострі запалення/травми на пізніх стадіях (з такими симптомами, як втома, озноб, нестабільний артеріальний тиск тощо)
- Люди, які страждають від сильного виснаження.
- Люди, які страждають на остеопороз, забиття або розтягнення м'язів, переломи тощо.
- Люди, чутливі до болю та тепла.
- Люди, які не можуть свідомо рухати ногами та стопами.
- Людям, чий стопи менше 21 см, не слід використовувати його.
- Людям, які не можуть чітко висловлювати свої думки, і людям, які не можуть або мають обмежені рухи, не слід використовувати пристрій.
- Людям, яким лікар заборонив робити масаж, не рекомендується.
- Люди з тромбозом, важкою аневризмою, гострою аневризмою вен, всілякими висипаннями та шкірними захворюваннями тощо.

II. ВИКОРИСТОВУЮЧИ ЦЕЙ ПРИСТРІЙ, ЗВЕРНІТЬ УВАГУ НА НАСТУПНЕ:

- Використовуйте ЛИШЕ вилку, що входить у комплект. (Інші вилки можуть призвести до ураження електричним струмом, виходу з ладу пристрою або пожежі).
- Перед використанням переконайтеся, що тканинний чохол ніде не пошкоджений. Якщо ви виявите отвір, припиніть його використовувати та негайно відправте пристрій на ремонт.
- Перш ніж змінити кут нахилу пристрою, переконайтеся, що поблизу від вас немає людей, тварин або інших перешкод. Є ризик застрягти.
- Після використання вилку необхідно витягнути з розетки, а пристрій зберігати та закріплювати таким чином, щоб маленькі діти чи домашні тварини не могли поранити ним.
- Під час використання не сідайте на рухомий стілець, який може, наприклад, котитися. Це вбереже вас від травми рухомих стільцем.
- Не обмотуйте шнур живлення навколо пристрою.
- Неналежне поводження з шнуром живлення та його застосування можуть призвести до пошкодження та призвести до пожежі, ураження електричним струмом тощо.
- Нікому, крім призначеного технічного персоналу, не дозволяється вносити зміни, модифікувати або ремонтувати цей продукт. Це автоматично призводить до втрати гарантії.
- Будь ласка, переконайтеся, що вилка живлення вимкнена під час чищення. Крім того, ви не повинні мати мокрі руки, коли виймете вилку з розетки. Це може призвести до серйозних аварій.
- Якщо під час використання ви відчули себе погано, негайно припиніть його використання.
- Тривалість масажу не повинна перевищувати 2 x 30 хвилин на кожну частину тіла на день. Організм також повинен мати можливість відновлюватися після масажу.

- Виймаючи вилку з розетки, не тягніть за кабель. Витягніть вилку. Ви також повинні регулярно очищати пил на вилиці.

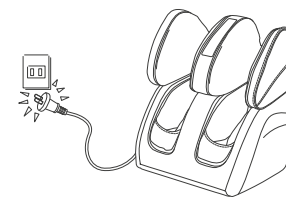

- Якщо ви знову користуєтеся пристроєм після тривалої перерви, спочатку переконайтеся, що пристрій працює нормально і чи в порядку кабель живлення. Також його слід регулярно очищати від пилу.
- Зберігайте пристрій у сухому місці. Пил або волога, що залишаються на пристрої протягом тривалого часу, можуть спричинити ураження електричним струмом, пошкодження або пожежі.
- Цей масажер призначений тільки для масажу ніг і стоп. Будь ласка, не використовуйте його для масажу голови, грудей, живота, колін, ліктів і подібних частин тіла.
- Не тягніть за кабель контролера та не розгойдуйте контролер на власному кабелі. Це може легко призвести до пошкодження кабелю.
- Не дозволяйте дітям користуватися ним і не підпускайте дітей до пристрою під час його використання.
- Будь ласка, не сідайте і не стійте на пристрої. Це може призвести до пошкоджень і нещасних випадків.
- Будь ласка, не наступайте на масажер занадто сильно.
- Не просовуйте руки чи пальці в щілину між підлогою та боковою стінкою всередині машини. Під час регулювання кута машини або коли машина знаходиться в розблокованому стані, існує ризик розчавлення.
- Будь ласка, не ставте ноги так, як показано на малюнку. (Це може легко спричинити нещасні випадки та травми.)
- Якщо шнур живлення пошкоджений, його має замінити виробник, його служба обслуговування клієнтів або подібні заклади.
- Будь ласка, не пошкоджуйте, не змінюйте, не тягніть, не перегинайте, не перев'яжуйте та не перегинайте шнур живлення надмірно. (Це може пошкодити кабель і спричинити пожежу або ураження електричним струмом)
- Якщо шнур живлення або вилка пошкоджені або розетка несправна, не використовуйте пристрій. (Це може легко спричинити ураження електричним струмом, коротке замикання, пожежу чи подібні випадки)
- Будь-яким чином не допускайте контакту пристрою з рідинами.
- Будь ласка, не використовуйте пристрій одночасно з іншими електронними пристроями. (Це може призвести до проблем/перевантаження організму)
- Будь ласка, не використовуйте пристрій, якщо він загорнутий або накритий тканиною чи ковдрою (це може спричинити пожежу або підвищення внутрішньої температури).
- Не кладіть руки в щілини масажних голівок, є ризик травмування.
- Будь ласка, не використовуйте пристрій у ванній кімнаті або в місці з підвищеною вологістю.
- Якщо шнур живлення пошкоджено, його має замінити виробник або роздрібний продавець, щоб уникнути подальшого пошкодження.

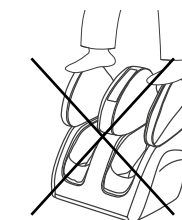
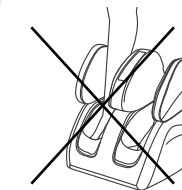

обладнання

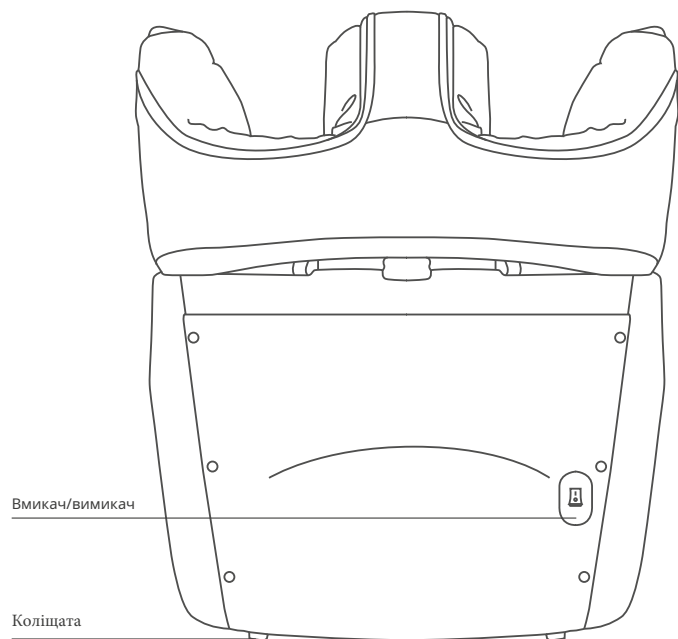
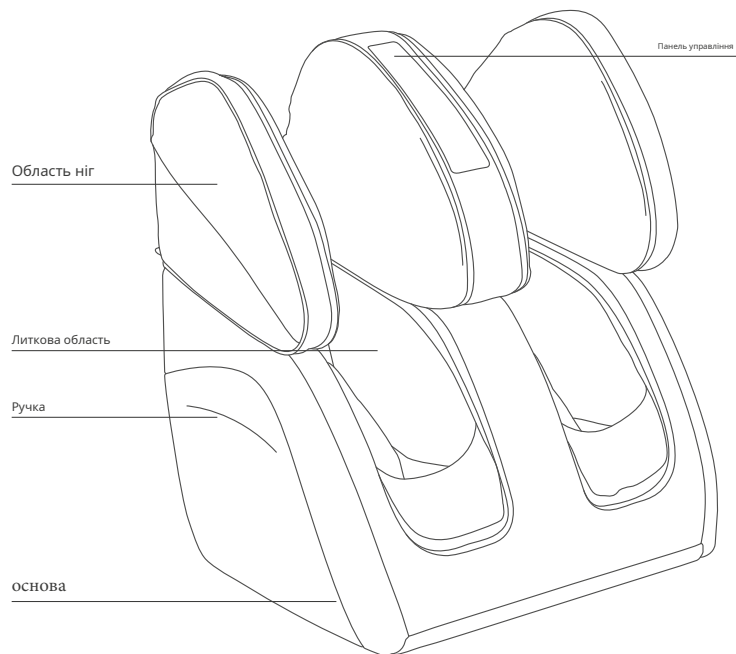

УСТАНОВКА

1. Поставте масажер на рівну поверхню. Тримайтеся на відстані принаймні 1 метр від телевізорів, радіо та подібних аудіо/відео пристроїв.
2. Перед використанням необхідно перевірити, чи не пошкоджено тканинне покриття. Використання пристрою з пошкодженим тканинним покриттям може призвести до ураження електричним струмом і травми.
3. Повністю вставте вилку в розетку.
4. Сядьте на диван, крісло тощо. Помістіть ноги в масажер. Відсуньте п'яти назад. Відрегулюйте потрібний кут на масажері.

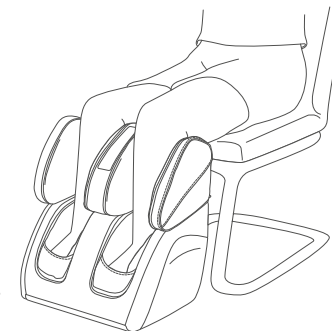

Будь ласка, не сідайте в крісло під час використання, це може призвести до травми. Сядьте зручно та в природній позі.

5. Регулювання області ніг: область верхньої частини ноги може бути відрегульована/витагнута для лікування області коліна або стегна.

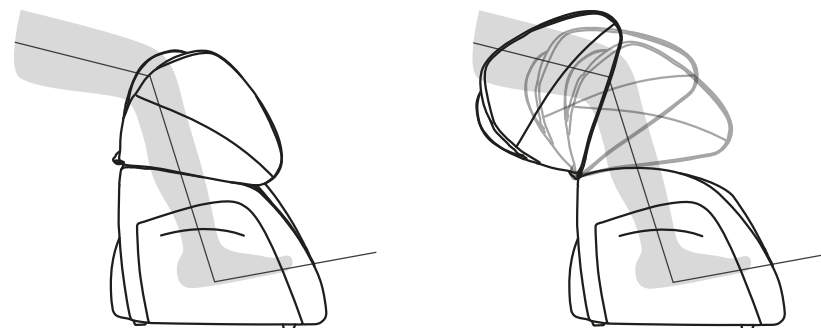

Рукою потягніть регульовану частину простору для ніг вгору. Кут можна регулювати відповідно до власних потреб.

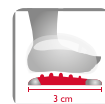
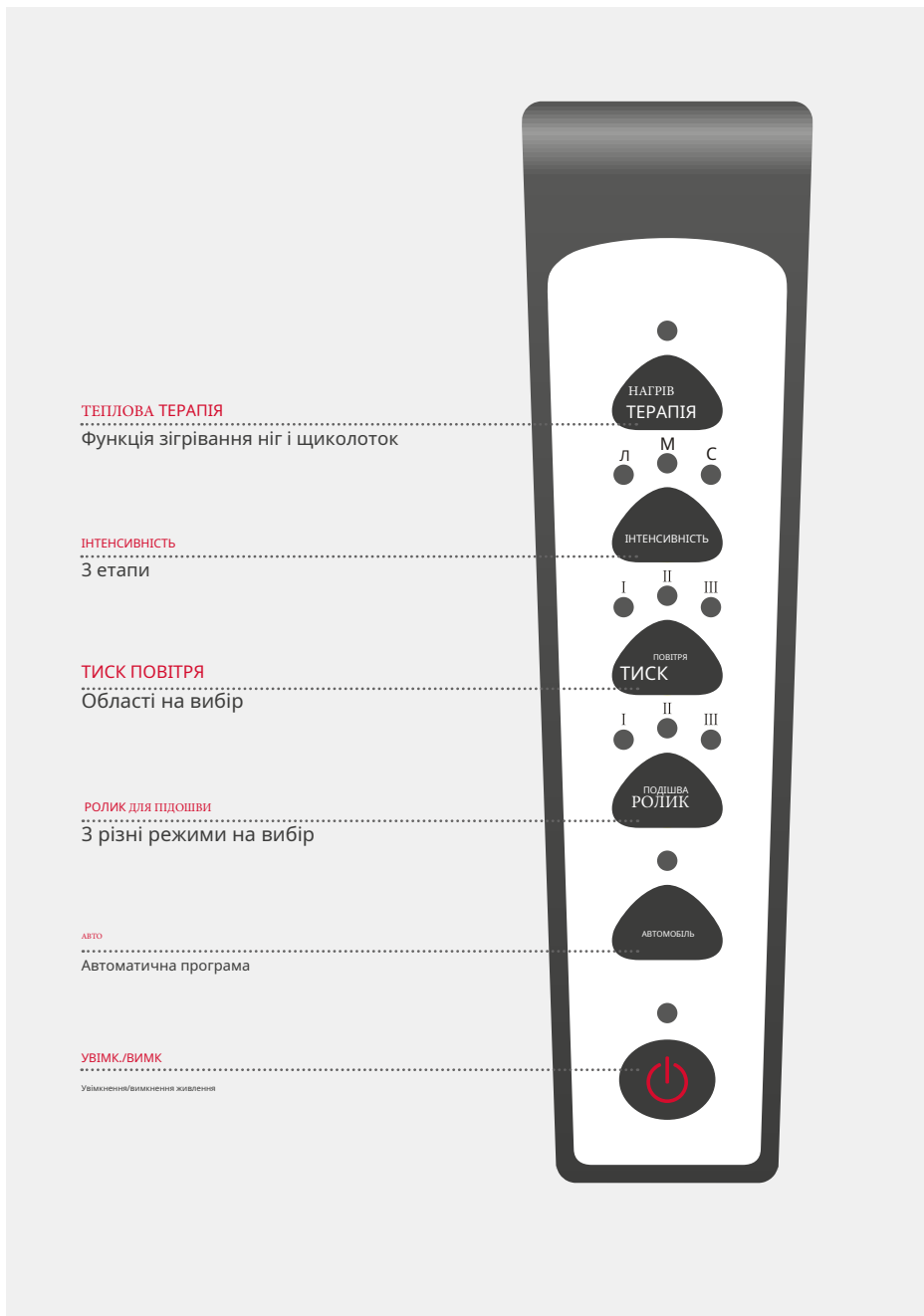

ГУА ША

Зішкріб з легким натисканням відкриває поверхневі кровоносні судини і стимулює кровообіг. Гуаша часто використовується в поєднанні з акупресурою, щоб викликати додаткові стимули через «точки Шу», що призводить до полегшення симптомів.



ТОЧКИ АКУПРЕСУРИ

Масажуються важливі акупресурні точки (на стегнах, литках і щиколотках).

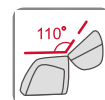

СТЕГНА

Верхня частина Сапоо V, яку можна скласти до 110 градусів, дає вам можливість вибрати між точковим масажем колін і стегон.



ОПОРНИЙ КРОНШТЕЙН

Поворотний опорний кронштейн, прикріплений до передньої частини під пристроєм, дозволяє регулювати Сапоо V під кутом 20 градусів.



ТРАНСПОРТНІ РОЛИКИ

Для зручності транспортування та розміщення Сапоо V на задній частині пристрою прикріплено два коліщата.



ТИСК ПОВІТРЯ

Подушки безпеки, які піднімаються та опускаються, викликають накачування, яке створює природні м'язові рефлекси. Особливо корисно в області литок і стоп.



ТЕПЛО

Глибокий і зігріваючий ефект, який дозволяє ідеально розслабитися. Завдяки своєму глибокому впливу ця функція особливо корисна для м'язової напруги.



ЗОНИ ВІДБИТТЯ



Рефлексотерапія стоп відновлює м'язи стопи і надає гармонізуючу дію практично на всі органи тіла.



ПІШНИЙ СКУТЕР

Масаж стоп deluxe – навіть швидкість ролика для ніг регулюється.

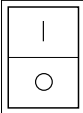
ЕКСПЛУАТАЦІЯ





кнопки	ОПИС
	Блок живлення, включення/відключення
	Кнопка живлення При натисканні кнопки живлення загоряється індикатор і пристрій готовий до використання. Повторне натискання призведе до виходу з програми. Зараз пристрій знаходиться в режимі очікування.

АВТОМАТИЧНИЙ РЕЖИМ

кнопки	ОПИС
	АВТОМАТИЧНА ПРОГРАМА <ul style="list-style-type: none"> • 44 масажних ролика різного розміру під підощвами ніг • 30 подушок безпеки, розподілених по стопах, литках, колінах або стегнах • Функцію обігріву можна вмикати/вимикати • Час роботи 15 хвилин Залежно від ваших потреб тиск та інтенсивність повітря можна змінити або повністю вимкнути в режимі AUTO. Будь ласка, зверніть увагу, що функцію Intensity можна використовувати лише в поєднанні з Airpressure. Якщо ви залишите Airpressure та Intensity вимкненими в режимі AUTO, Сапоо V здійснюватиме автоматичне керування лише для Sole Roller. Якщо ви активуєте функцію Sole Roller у режимі AUTO, програма AUTO перемикається безпосередньо в ручний режим. Світлодіодний індикатор показує, чи активована функція.

РУЧНИЙ РЕЖИМ



Для ручного керування натисніть кнопку AUTO; індикатор згасне. Виберіть потрібні функції в різних комбінаціях або окремо. Зверніть увагу на рекомендовану тривалість 15 хвилин.

кнопки	ОПИС
	При натисканні цієї кнопки пристрій завжди перемикається на один з трьох варіантів масажу ніг GuaSha. 3 роликові шестерні по 4 рейки кожна. 2 з 4 роликами різного розміру кожен, 1 з 4 рейками та 3 різними роликами кожен (області: п'ята/середина/пальці) Світлодіодний індикатор показує, який варіант активовано. Щоб повністю вимкнути функцію, натисніть цю кнопку чотири рази. Я → усі ролі постійно змінюються одночасно II → всі ролі з інтервалами 6 коротких, півобертів + 2 довгих, повних обертів III → всі ролі з інтервалами 5 коротких, півобертів + 2 довгих, повних обертів
	Виберіть між трьома різними варіантами повітряного масажу. Світлодіодний індикатор показує, який варіант активований. Щоб повністю вимкнути функцію, натисніть цю кнопку чотири рази. Я → всі повітряні подушки II → Подушки безпеки для ніг III → Стегнові подушки
	Натискаючи цю кнопку, ви можете вибирати між трьома різними рівнями тиску повітря функції масажу повітряним тиском. Світлодіодний індикатор показує, яка сила активована. Щоб повністю вимкнути функцію, натисніть цю кнопку чотири рази. Л → світло М → Середній С → Сильний
	Функцію обігріву подушок для стегон і щиколоток можна вмикати/вимикати в АВТОМАТИЧНОМУ та ручному режимах. Ви також можете використовувати цю функцію без будь-якого масажу ніг або подушок. Зверніть увагу на рекомендований час роботи 15 хвилин. Світлодіодний індикатор показує, чи активована функція.

Закінчення масажу

ПРИСТРІЙ БЕЗПЕКИ

Якщо на масажні ролики чинити занадто сильний тиск, вони перестануть рухатися. Якщо це сталося, будь ласка, від'єднайте шнур живлення, зачекайте 3 секунди та знову підключіть шнур живлення. Після цього ви зможете знову використовувати пристрій.

кнопки	ОПИС
	Натисніть кнопку ввімкнення/вимкнення, щоб зупинити масаж.
 УВАГА	Після використання прилад необхідно відключити від джерела живлення. Масажер необхідно повернути у вихідне положення та прибрати. Якщо ви не користуєтеся пристроєм протягом тривалого періоду часу, обов'язково від'єднайте його від мережі.

Поверніть масажер у вихідне положення

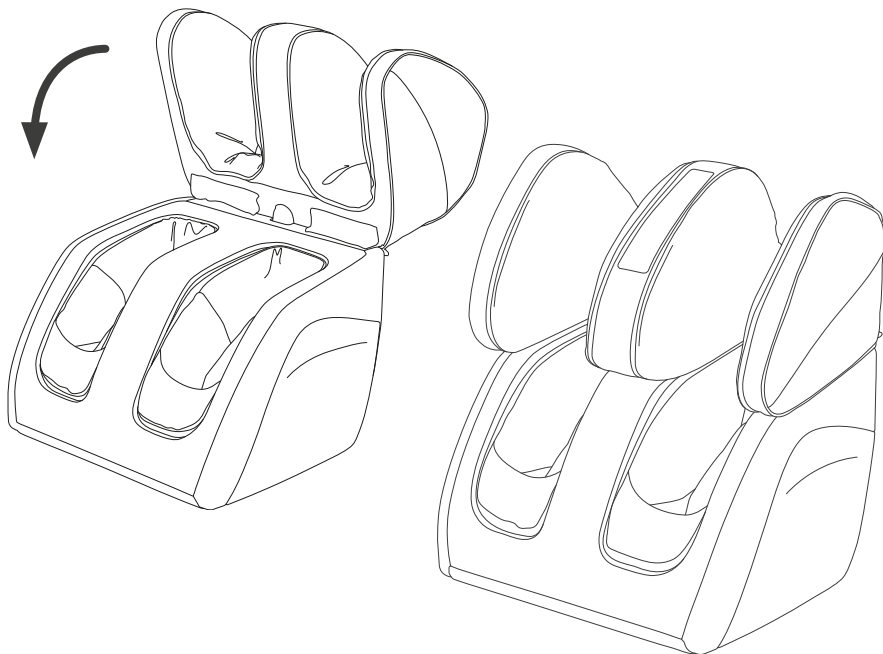

Догляд



- Під час технічного обслуговування та догляду необхідно витягнути вилку з розетки.
- Не торкайтеся вилки мокрими руками.
- Будь ласка, не використовуйте бензин, розчинник, відбілювач тощо. Це може призвести до зміни кольору, деформації або пошкодження.
- Будь ласка, будьте обережні під час чищення тканини. Якщо матеріал пошкоджений, припиніть його використовувати. Зверніться до служби підтримки клієнтів, щоб уникнути травм.
- Будь ласка, НІКОЛИ не використовуйте пристрій без речовини!
- Коли тканину буде знято, не дозволяйте маленьким дітям мати доступ до пристрою, щоб уникнути нещасних випадків або травм.

- Використовуйте нейтральний миючий засіб із низькою концентрацією та м'яку тканину. Ви можете використовувати це для очищення пристрою. Зверніть увагу на низьку вологість!
- Натріть нею поверхню, а потім протріть сухою тканиною.
- Зняття та прання тканинного чохла:

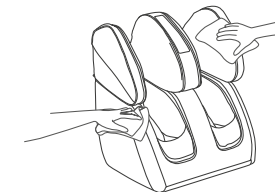
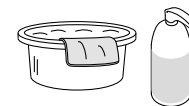

- [1] Спочатку підтягніть регульовані частини області ніг
- [2] Знайдіть блискавку на тканинному чохлі.
- [3] Відкрийте його в напрямку стрілки та зніміть тканину.
- [4] Не використовуйте повторно випрану тканину, поки вона повністю не висохне.

